

## Riveteuse oléopneumatique pour rivets standards et rivets de structure

La RIV 503 a été spécifiquement conçue pour poser des rivets aveugles standards et de structure jusqu'à Ø 4.8 mm dans toutes les matières et Ø 6.0 mm dans l'aluminium.

Atouts :

Outil léger et pratique.  
Grande capacité et prix compétitif.

Option supplémentaire :

Vous pouvez commander les kits d'extension 100 et 200 mm



**COMMANDER SUR GFIX.FR**

La RIV 503 est vendue équipée.

Équipement :	
Nez 2.4 mm	1
Nez 3,2 mm	1
Nez 4,0 mm	1
Nez 4,8 mm (monté)	1
Nez 6,0 mm	1
Mors (3 pièces)	2
Poussoir	1
Ressort	1
Pompe à huile	1
Porte mors	1

Caractéristiques techniques :	
Pression nominale	6 bar
Pression min-max	5/7 bar
Consommation d'air à 6 bar	5,5 L
Course	21 mm
Puissance maxi à 6 bar	10 900 N
Poids sans kit	1,6 Kg
Vibrations	< 2,5 m/s <sup>2</sup>
Niveau sonore	80 dB (A)

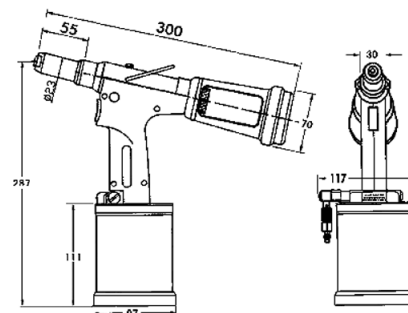

### GIRAUD & RAY

#### RIVETAGES & FIXATIONS FOURNITURES INDUSTRIELLES

Parc Wilson - 31, rue Wilson - 69150 DECINES  
☎ 04 78 49 87 30 - Fax 04 78 49 87 65

Contact@giraud-ray.fr / web : giraud-ray.fr / site de vente : le-rivet.fr

